

ABLOY® EL654, EL655

- *Motor Lås,*

- *Motor Lock,*

- *Моторный замок*

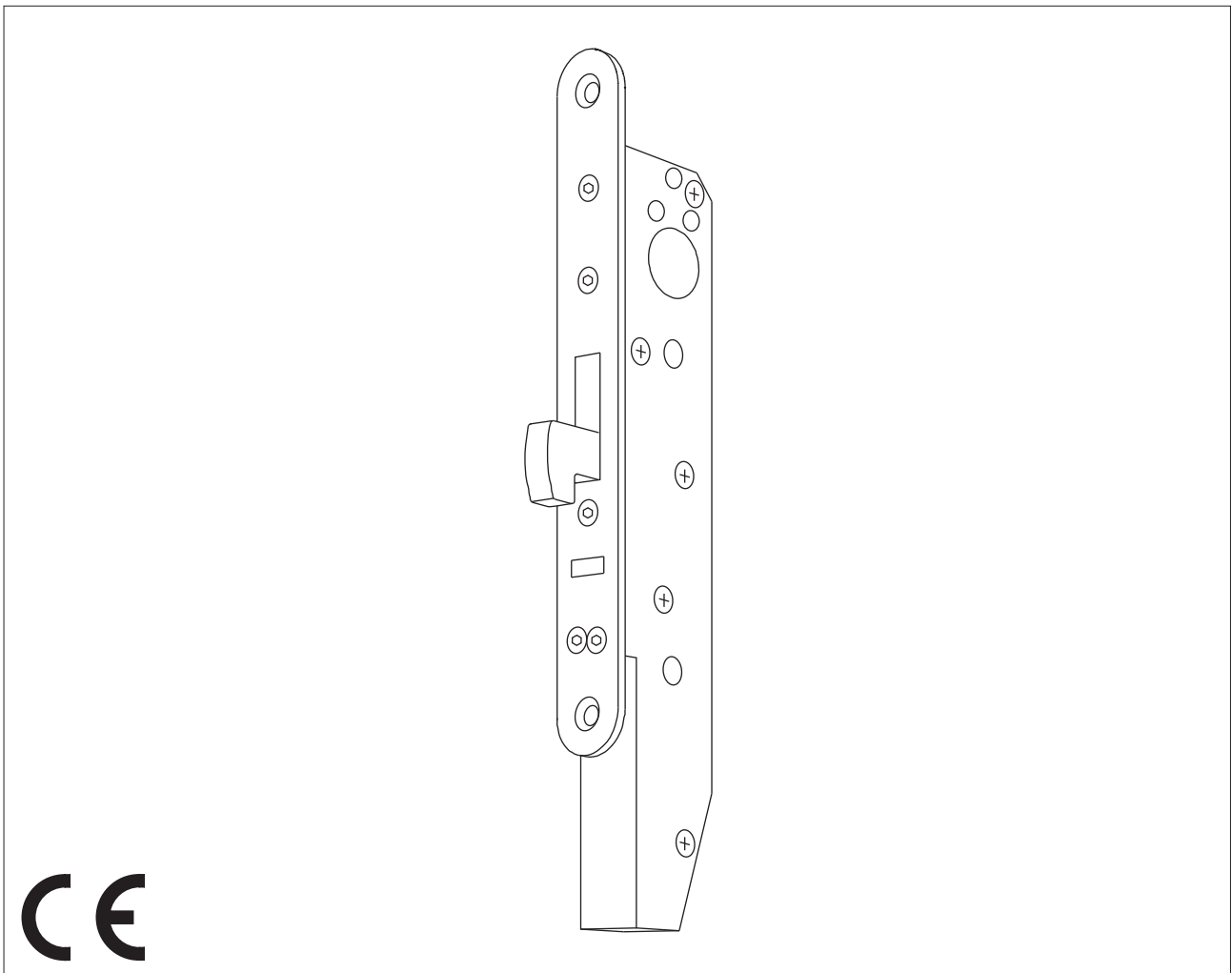

EL654

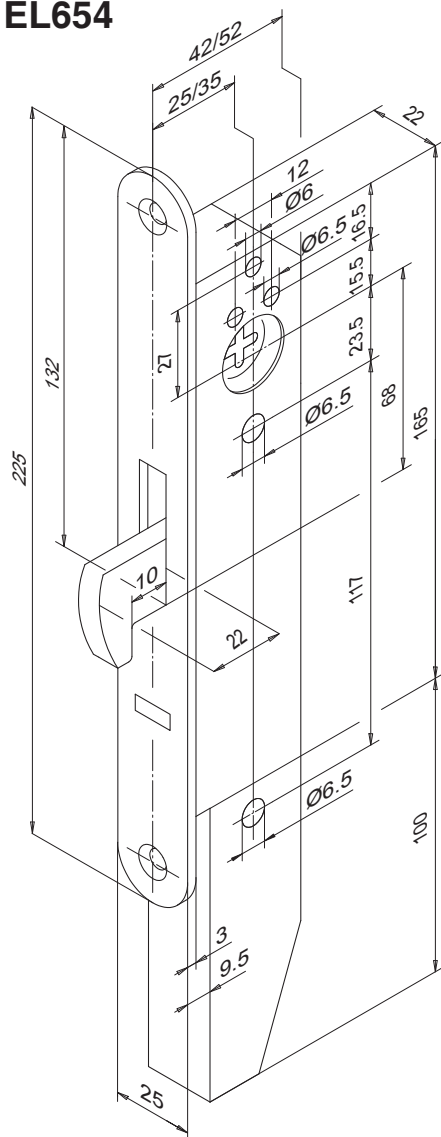

EL655

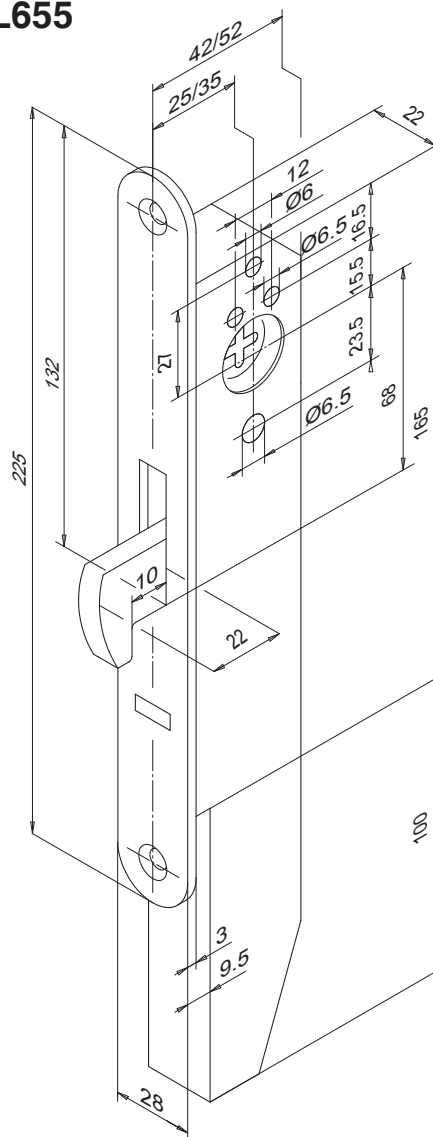

Innehållsförteckning

| | |
|--|---------|
| TEKNISKA DATA | 3 |
| KABLAGE INSTRUKTIONER EL654, EL655 | 3 - 4 |
| ANSLUTNINKSKABEL EL654, EL655 | 4 |
| KOPPLINGSSHEMA EL654, EL655 | 5 |
| KOPPLINGSSHEMA EA470 | 6 |
| STOLPAR | 7 |
| MONTERING AV VRED (EL654) | 18 |
| INSTALLATION SLUTBLECK EA300 | 19 |
| BORRSHEMA | 20 - 22 |
| MONTERING FLÖDESBILDER | 23 |

Contents

| | |
|--|---------|
| TECHNICAL DATA | 8 |
| CABLING INSTRUCTIONS EL654, EL655 | 8 - 9 |
| CONNECTION CABLES EL654, EL655 | 9 |
| WIRING DIAGRAM EL654, EL655 | 10 |
| WIRING DIAGRAM EA470 | 11 |
| FORENDS | 12 |
| CYLINDER / THUMBTURN INSTALLATION (EL654) | 18 |
| INSTALLATION SLUTBLECK EA300 | 19 |
| DRILLING SCHEME | 20 - 22 |
| INSTALLATION SCHEMATICS | 23 |

SVENSKA

Содержание

| | |
|--|---------|
| ТЕХНИЧЕСКИЕ ДАННЫЕ | 13 |
| ИНСТРУКЦИИ ПО ПРОКЛАДКЕ КАБЕЛЯ ДЛЯ EL654, EL655 | 13 - 14 |
| СОЕДИНИТЕЛЬНЫЕ КАБЕЛИ EL654, EL655 | 14 |
| СХЕМА ПОДКЛЮЧЕНИЯ EL654, EL655 | 15 |
| СХЕМА ПОДКЛЮЧЕНИЯ EA470 | 16 |
| ПЕРЕДНИЕ ПЛАНКИ | 17 |
| МОНТАЖ ЦИЛИНДРА / ПОВОРОТНОЙ КНОПКИ (EL654) | 18 |
| МОНТАЖ ЗАПОРНОЙ ПЛАНКИ EA300 | 19 |
| ШАБЛОН ВРЕЗКИ | 20 - 22 |
| ПОРЯДОК МОНТАЖА | 23 |

ПО-РУССКИ

ENGLISH

TEKNISKA DATA

SVENSKA

| | |
|--|---|
| Driftspänning: | 12-24V DC (+15%) STAB |
| Ström: | Drift 150mA Vila 70 mA Start. 750mA |
| Reläer: | max. 0.8 A 30 V DC / AC resist. 20 W |
| Temperaturområde. | -20° - + 60 °C |
| Öppettid: | Öppettid ställs ifrån styrande enhet (t.ex. EA470 strybox, korläsare osv.) |
| Kolvutsprång: | 22 mm |
| Dornavstånd: | 25, 35 mm |
| Stolpe: | 25 mm (EL654) 28 mm (EL655) |
| Stolpe för trädörrar och specialprofiler: | 32 mm |
| Dörrspringa: | 2-5,5 mm (mellan stolpe och slutbleck) |
| Indikeringar: | - regel ute (förreglad) - regel inne - daglås låst / öppen - dörr stängd / öppen |
| Styrenhet: | EA470 |
| Kabel: | EA216 (6 m), EA226 (10 m) |
| Max. kabellängd: | 50 m (total) 10 m mellan enheterna |
| Slutbleck. | EA300 803677 plant + 803711 magnet 804811 plant + 803711 magnet |

Abloy EL654 / EL655 låshus och Abloy styrenhet EA470 är en certifierad produkt av ASSA ABLOY Hi-O teknologi.

Hi-O Teknologi

Hi-O (Highly Intelligent Opening) är en standardiserad ny teknologi för säkerhet och kontroll av dörrmiljöer. Hi-O gör en sammanlänkning av kommunikationen mellan alla inblandade delar i en dörrmiljö. Alla enheter har en inbyggd mikroprocessor och kan därför kommunicera med varandra över ett CAN nätverk. CAN nätverket möjliggör en så kallad "Plug And Play" installation, den synkroniserar dörrrens samtliga enheter och övervakar dörrmiljön.

Hi-O används för att förenkla kabeldragning, för att öka flexibiliteten och förenkla eftermonteringen av nya enheter. Med anledning av sitt intelligenta sätt att överföra kommunikation höjer Hi-O säkerheten för hela dörrmiljön.

Hi-O överensstämmer med CiA Standard " Building Door Control" DSP416.

KABLAGE INSTRUKTIONER EL654, EL655

DATA KABEL EA216, 6 m, 9 * 0,14 mm²

BUSSTERMINATION 120 Ω

I ett bussnätverk är det nödvändigt att avsluta busslingen för att undvika att reflektioner sänds. I det här systemet avhjälpas detta med ett motstånd. Observera att själva låshuset inte inbegrips i bussterminering. Om låshuset är installerat med styrenhet EA470 kan termineringen utföras med Dip omkopplarna i styrenheten.

Obsesvera! Om mer än en terminering i nätverket står i läge på (ON) kan det medföra problem. Endast ett 120 Ω terminerings motstånd är tillåtet.

INSTÄLLNING AV GRUPPER

Det är möjligt att dela nätverkets anordningar i två oberoende logiska grupper. Låset är inställt till grupp 1 när den byggglade kontakten inte är ansluten.

När den byggglade kontakten är ansluten ställs låset till grupp två.

Observera! När EL654/EL655 är ställt till att arbeta ensam (utan daglås) i grupp två, skall den byggglade kontakten för blå ledning klippas.

KOPPLING DAGLÅS EL654/655 OCH DAGLÅS

Det är möjligt att koppla EL654/EL655 tillsammans med ABLOY låshus EL480, EL482, EL402 och EL490.

Kopplingen måste utföras med anslutningskabel, ABLOY EA235 eller EA236 beroende på låstyp (se sidan 9).

Daglåset aktiveras genom att ansluta konfigurations bygeln enligt nedan:

- Anslut bygelkontakten till kontakten från EL654/EL655 (3-pin AMP kontakt)
- Slå av strömmatningen till EL654/EL655.

Observera! Strömmatningen måste slås av varje gång du aktiverar ett nytt låshus EL654/EL655.

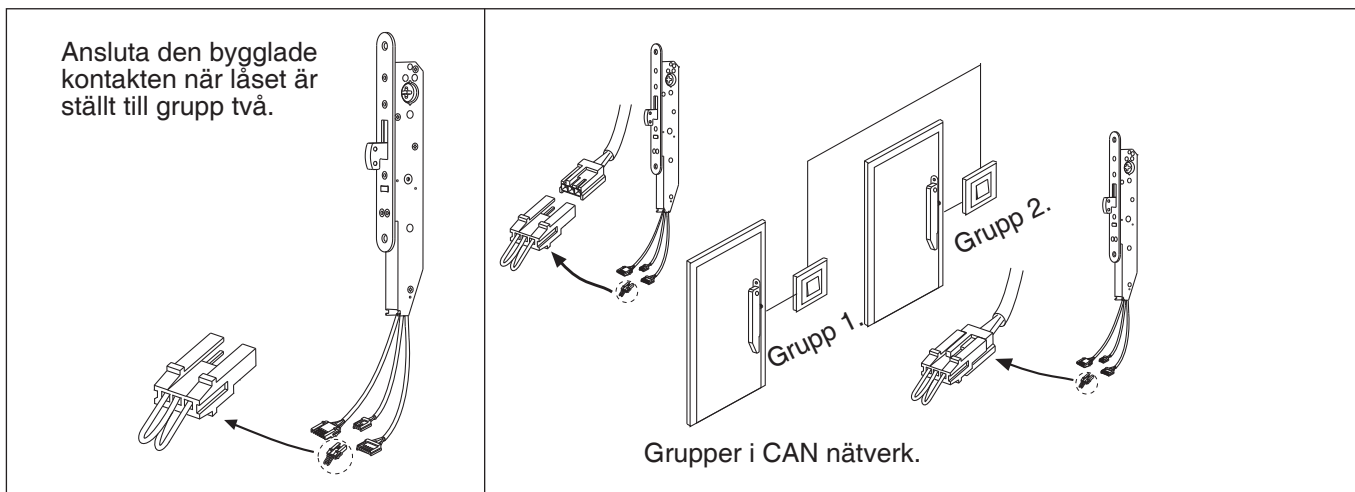

ANSLUTNINKSKABEL EL654, EL655

KABEL EA236 -EL654, EL655 <=> EL402, EL480, EL482

KABEL EA235 -EL654, EL655 <=> EL490

Kopplingar mellan EL654 / EL655 och EL402 / EL480 / EL482

EL654, EL655

EL402, EL480, EL482

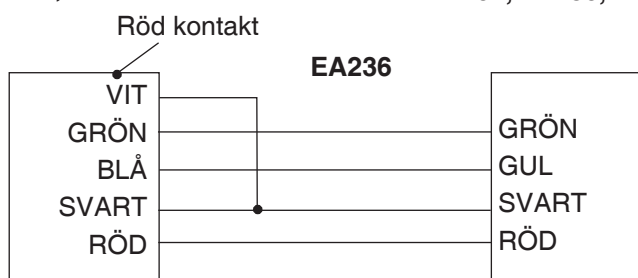

Kopplingar mellan 654 / EL655 och EL490

EL654, EL655

EL490

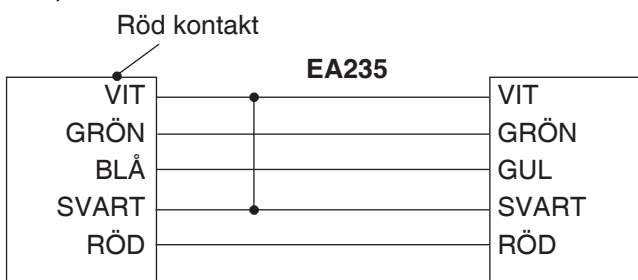

Kopplingar mellan 654 / EL655 och 8329

EL654, EL655

8329

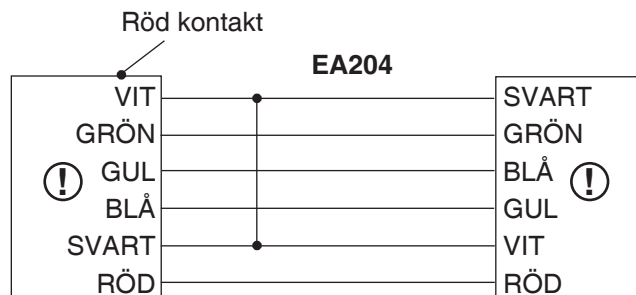

Anslutningen till nätverket sker med fyra ledare, två för nätverksbus och två för strömförsörjning.
 Använd CAN-cable ABLOY EA226 (9 * 0,14 mm2) till låset.

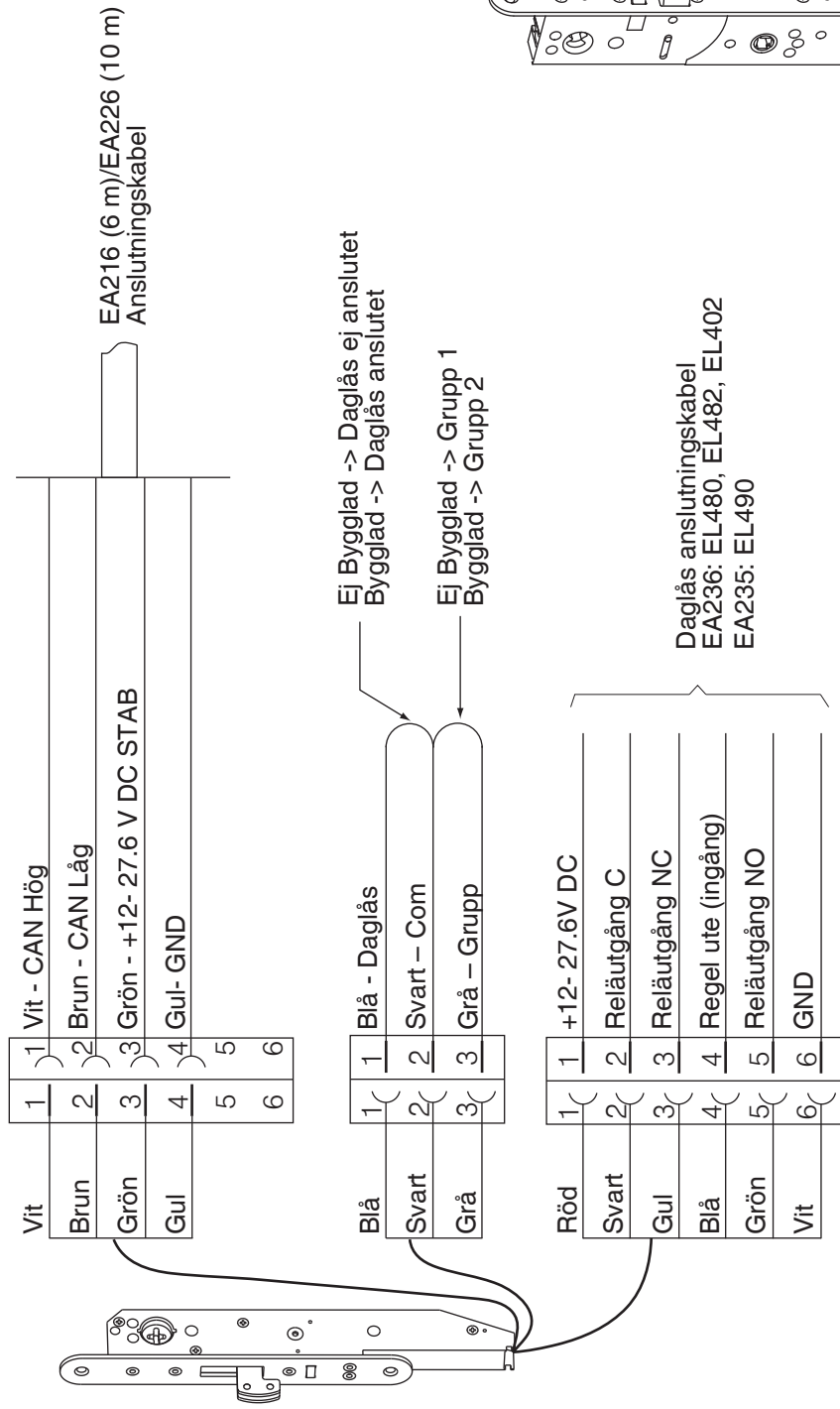

Grön och gul ledare från kabel EA216 kan anslutas till pliint 1 & 2 eller 19 & 20.
- När de ansluts till pliint 1 & 2:

- * Kontrollera polariteten samt att spänningen är 12 -27,6V (EL654)
- * Använd inte AC!

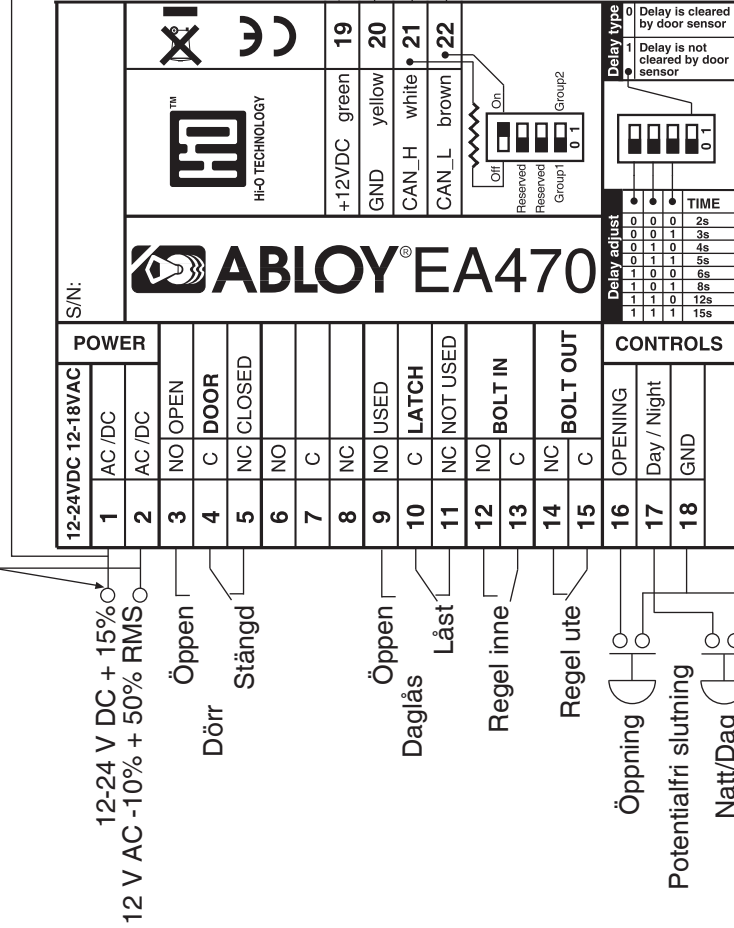

Grön och gul ledare från kabel EA216 kan anslutas till pliint 1 & 2 eller 19 & 20.
- När de ansluts till pliint 19 & 20:
* Försörjning till endast ett låshus EL654/EL655 som vid behov kan anslutas till dagglås EL480, EL482, EL402, EL490
* Övriga fall använd pliint 1 & 2
* Ström försörjning för låshuset är 12V

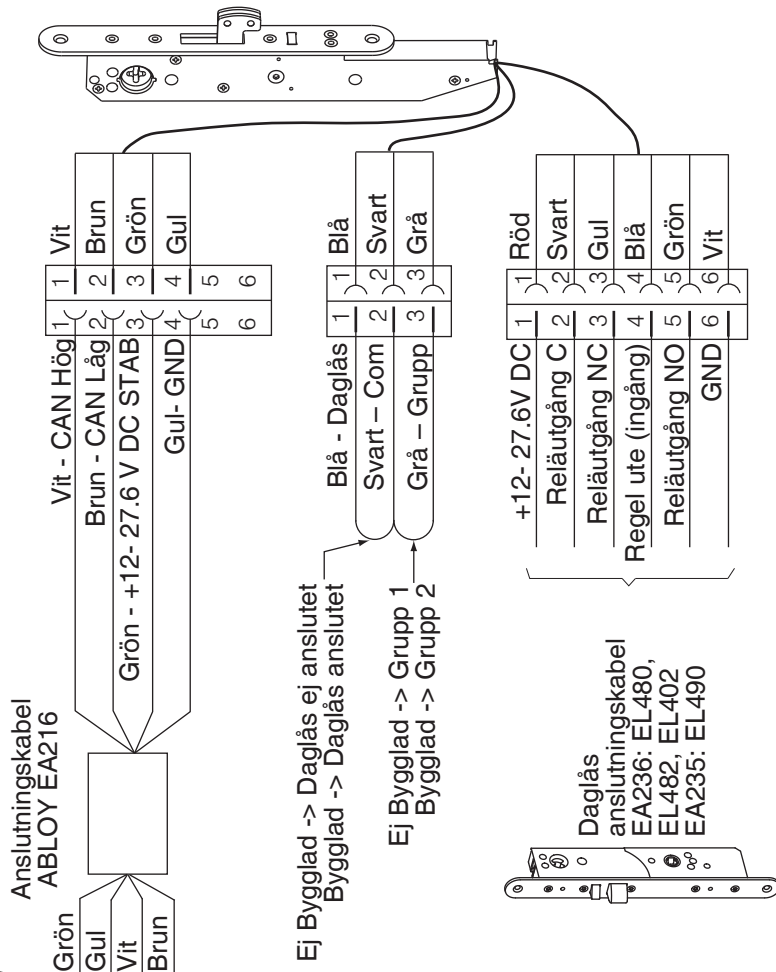

| | |
|--|---|
| Buss termination 120 ohms (Dip 1) 0: Motstånd inte anslutet 1: Motstånd anslutet standardinställning) | Öppettid (Dip 1-3) Justerbar mellan 2 – 15 sek |
| Grupper (Dip 4) 0: Låshus i grupp 1 1: Låshus i grupp 2 | Nedbrytning öppettid (Dip4) 0: Nedbrytning sker av dörrsensorn 1: Dörrsensorn påverkar inte öppettid |

STANDARDSTOLPAR

- EL654 25mm dorndjup 802395
- EL654 35mm dorndjup 802970
- EL655 25mm dorndjup 803180
- EL655 35mm dorndjup 803181

Stolpar för trädörrar och specialprofiler

- 25mm dorndjup 803295
- 35mm dorndjup 803353

Används om stolpen måste täcka hela låskistan.

Observera! Specialborrschema

Saneringsstolpar (täckning av hålbild för 8349 / 8350)

- 25mm dorndjup 803351
- 35mm dorndjup 803352

Observera!
Kort skruv

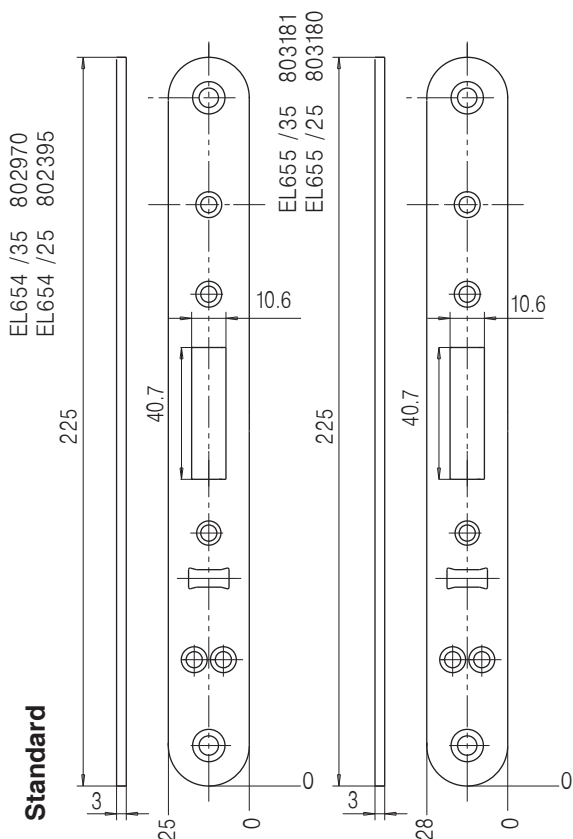
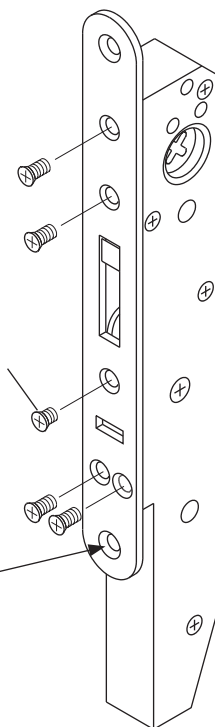
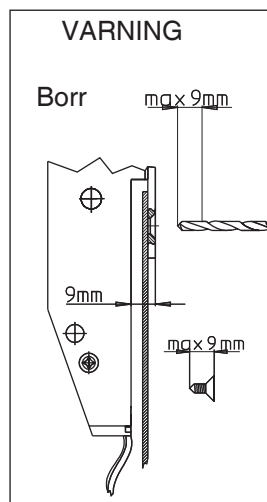

EL654, EL655 /35 803352
EL654, EL655 /25 803351

Saneringsstolpe

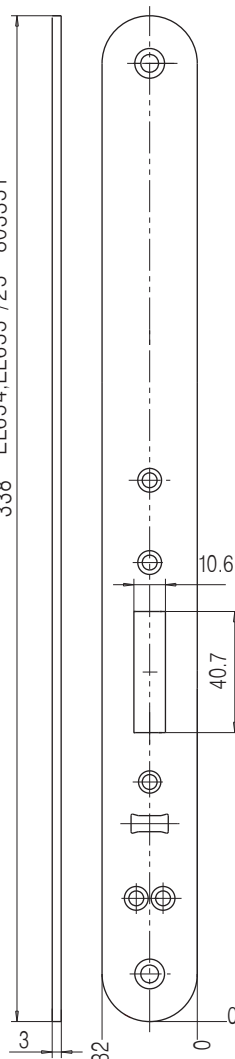

EL654, EL6551 /35 803353
EL654, EL655 /25 803295

Stolpar för trädörrar och specialprofiler

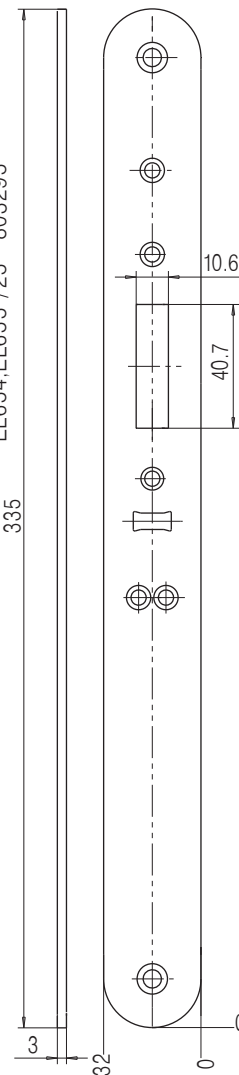

TECHNICAL DATA

ENGLISH

| | |
|--|---|
| Operating voltage: | 12 - 24 V DC (+15%) STAB. |
| Current: | normal 150 mA idle 70 mA max. 750 mA |
| Relays: | max. 0.8 A 30 V DC / AC resist. 20 W |
| Ambient temperature: | -20° - +60°C |
| Opening delay: | Delay is set from the controlling device (e.g. EA470 Control Unit, card reader etc.) |
| Bolt throw: | 22 mm |
| Backsets: | 25, 35 mm |
| Forend: | 25 mm (EL654) 28 mm (EL655) |
| Forend for wooden doors and special profiles: | 32 mm |
| Door clearance: | 2 - 5.5 mm (between forend and striker plate) |
| Monitoring outputs: | - security bolt out - security bolt in - auxiliary lock locked / open - door closed / open |
| Control unit: | EA470 |
| Cable: | EA216 (6 m), EA226 (10 m) |
| Max. cable length: | 50 m (total), 10 m (stub line) |
| Striker plate: | EA300 803677 flat strike + 803711 magnet 804811 flat strike + 803711 magnet |

ABLOY® EL654 / EL655 lock cases and ABLOY® EA470 control unit are ASSA ABLOY Hi-O Technology™ certified products.

Hi-O Technology™

Hi-O (Highly Intelligent Opening) is a standardized new technology for security and control of door environments. Hi-O enables interconnectivity - communication capabilities between all the devices involved in a door environment. All devices have a built-in micro processor and can communicate with each other over a CAN network. CAN network enables plug-and-play installation, synchronizes the door operation and monitors door environment.

Hi-O is used to reduce wiring, to increase flexibility and to simplify retrofitting with new devices. Because of its intelligent message transfer Hi-O also increases the security of the door environment.

Hi-O complies with the CiA Standard „Building Door Control“ DSP416.

CABLING INSTRUCTIONS EL654, EL655

DATA CABLE ABLOY EA216, 6 m, 9 x 0.14 mm²

BUS TERMINATION 120 Ω

In a bus network it is necessary to terminate the bus lines in order to avoid transmitting reflections. In this system, it is accomplished by one resistor. Please note that the lock case itself does not include the bus termination, but if the lock case is installed with EA470 control unit, the bus termination can be set by DIP-switch in the control unit.

Note! If more than one termination in the network is switched ON, this may cause problems. Only one 120 Ω termination resistor is allowed.

SETTING THE GROUPS

It is possible to split the network devices into two logically independent groups. The lock is set to group 1 when the loop connector is not connected.

When the loop connector is connected, the lock is set to group 2.

Note! When EL654/ EL655 is set alone (without auxiliary lock) in group 2, the blue wire in the loop connector must be cut.

CONNECTION BETWEEN EL654/EL655 AND AUXILIARY LOCK CASE

It is possible to connect EL654/EL655 together with lock cases ABLOY EL480, EL482, EL402 and EL490.

The wiring must be implemented by using ABLOY connection cables EA235 or EA236 depending on the lock type (see page 9).

The auxiliary lock case is activated by using the configuration connector loop connector as follows:

- Connect the loop connector to the EL654/EL655 cable (3-pin AMP connector).
- Turn the power off from EL654/EL655.

Note! The power must be turned off everytime you activate a new EL654/EL655 lock case.

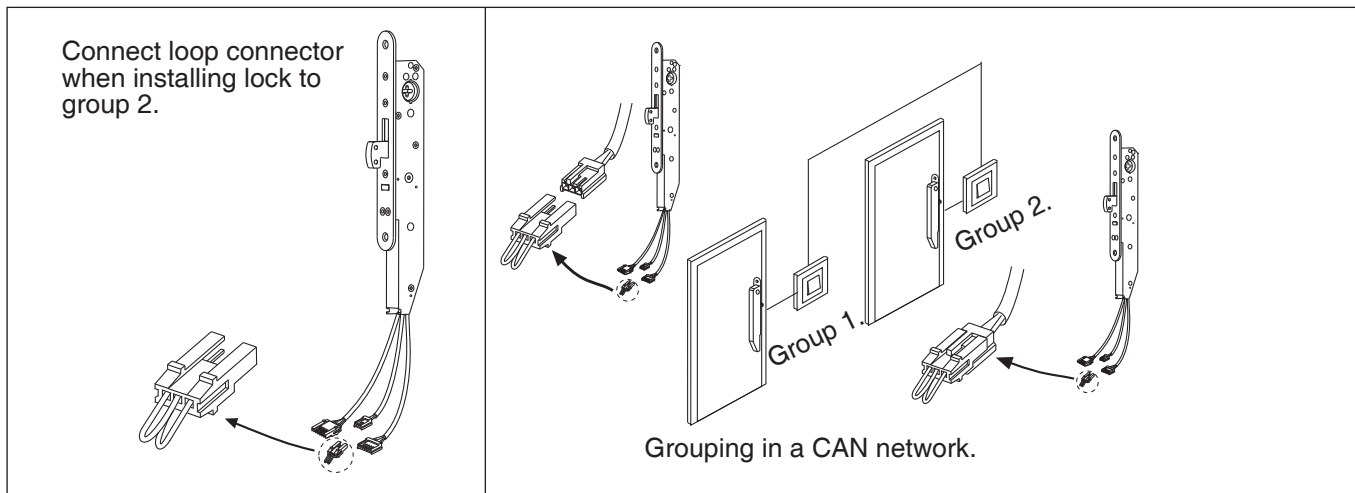

CONNECTION CABLES EL654, EL655

CABLE EA236 -EL654, EL655 <=> EL402, EL480, EL482

CABLE EA235 -EL654, EL655 <=> EL490

Connections between EL654 / EL655 and EL402 / EL480 / EL482

EL654, EL655

EL402, EL480, EL482

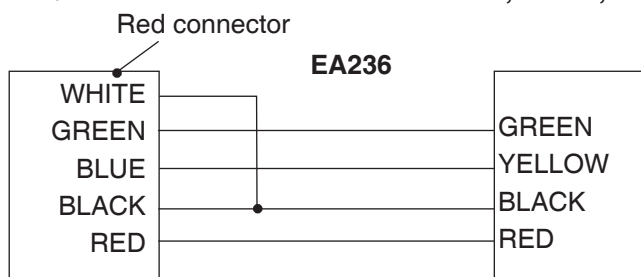

Connections between EL654 / EL655 and EL490

EL654, EL655

EL490

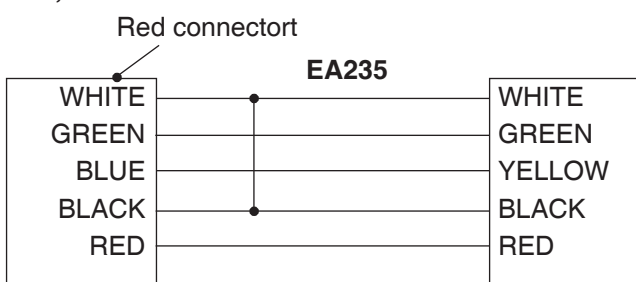

Connections between EL654 / EL655 and old motor lock case 8329

EL654, EL655

8329

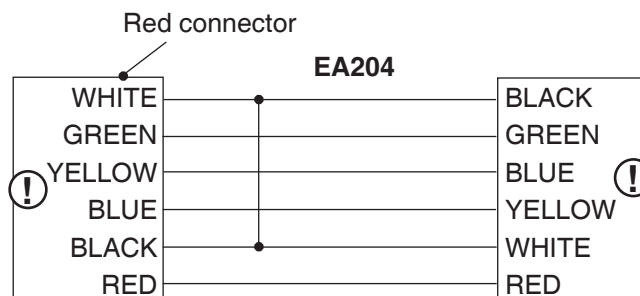

The connection to the network is accomplished by four wires, two wires for the bus network and two wires for the power supply. Please use CAN-cable ABLOY® EA216 (9 x 0.14 mm2) with the lock.

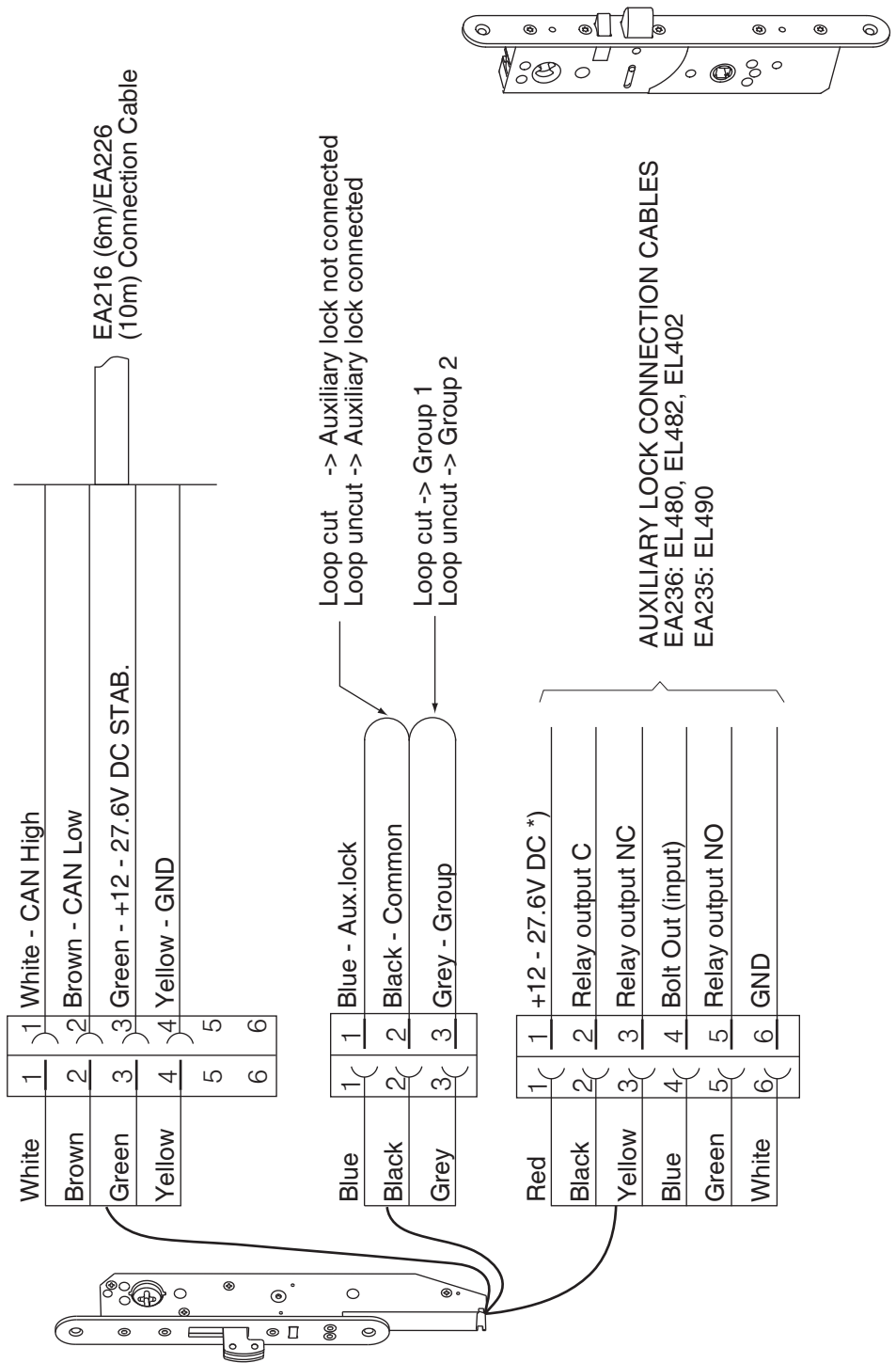

Green and yellow wire from EA216 cable can be connected to pins 1 & 2 or 19 & 20.

- When connected to pins 1 & 2:

* Make sure that the polarity is correct and that the voltage is +12 - 27.6V (EL654).

* Do not use AC!

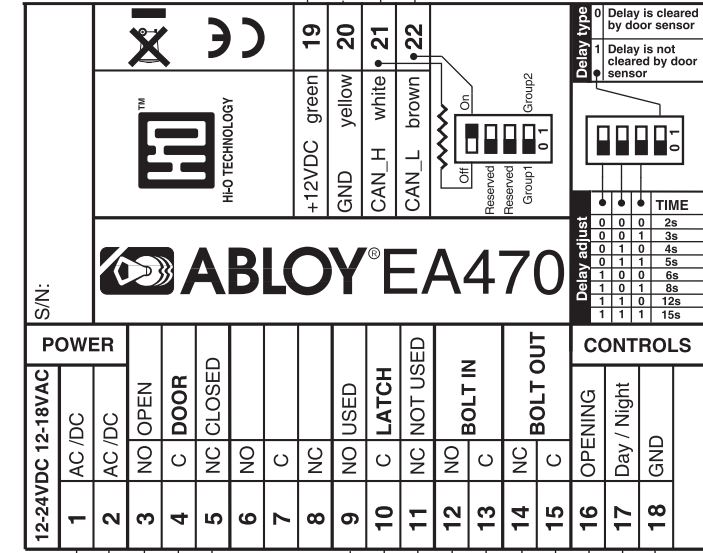

12-24 V DC +15%
 12 V AC -10%/+50%, RMS

Open
 Door
 Locked

Open
 Double action bolt
 Locked

Bolt in

Bolt out

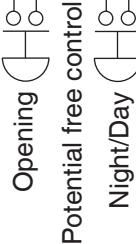

Bus termination 120 ohms (Dip 1)
 0: Resistor is not connected
 1: Resistor is connected (default setting)

Groups (Dip 4)
 0: Lock case in group 1
 1: Lock case in group 2

Delay (Dip 1-3)
 Can be adjusted between 2 - 15 sec

Delay clearance (Dip 4)
 0: Delay is cleared by door sensor
 1: Door sensor does not affect the delay

Green and yellow wire from EA216 cable can be connected to pins 1 & 2 or 19 & 20.
 - When connected to pins 19 & 20:
 * Supply the one EL654/EL655 lock case only which, when needed, can be connected to an auxiliary lock case EL480, EL482, EL402, EL490.
 Otherwise please use pins 1 & 2.
 * Power supply for lock case is 12V.

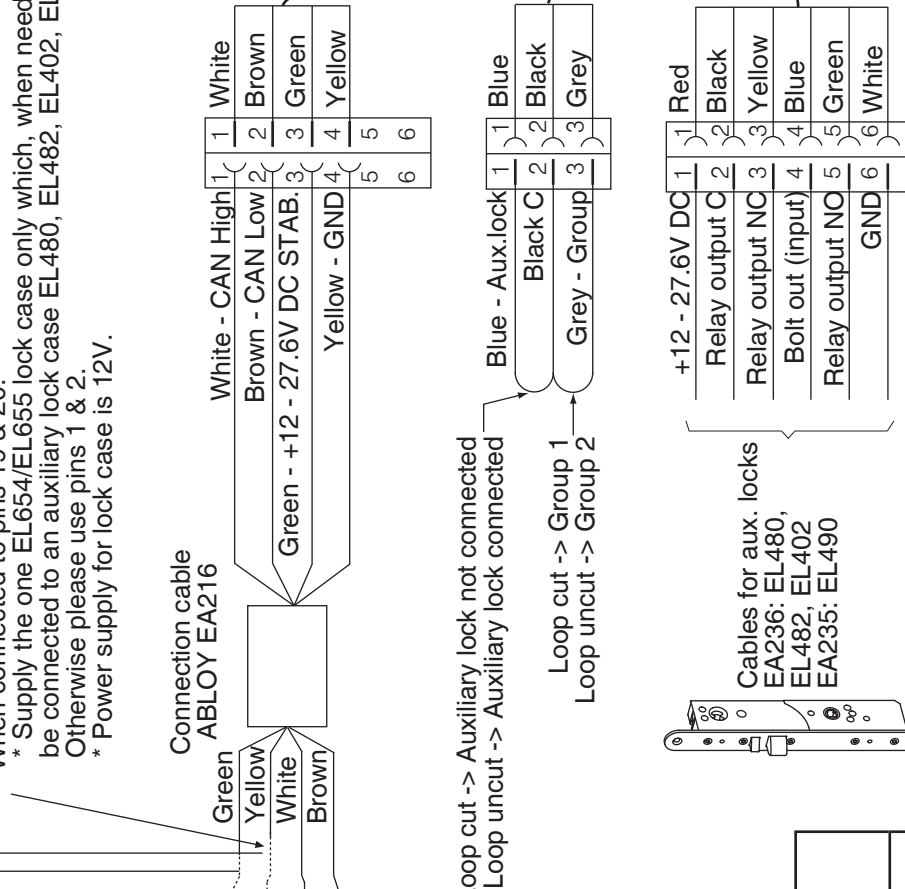

FORENDS

Standard forends :

- EL654 25mm backset 802395
- EL654 35mm backset 802970
- EL655 25mm backset 803180
- EL655 35mm backset 803181

Forends for wooden doors and special profiles

- 25 mm backset 803295
- 35 mm backset 803353

Note! Special drilling diagram

Retrofit forends (to cover 8349 / 8350 mortise)

- 25 mm backset 803351
- 35 mm backset 803352

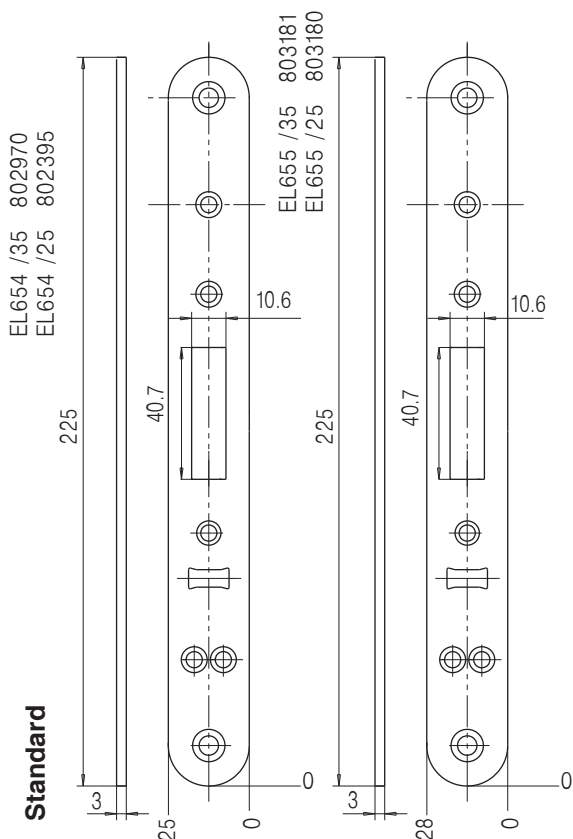
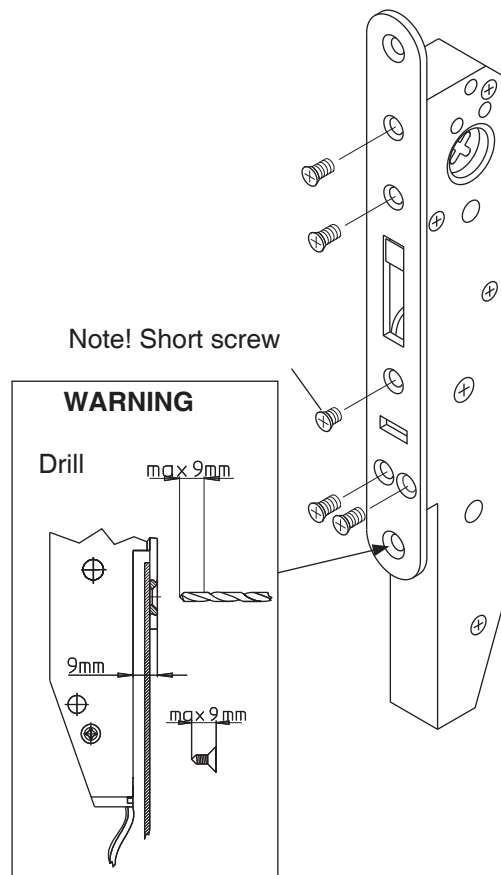

Retrofit forend for previous models

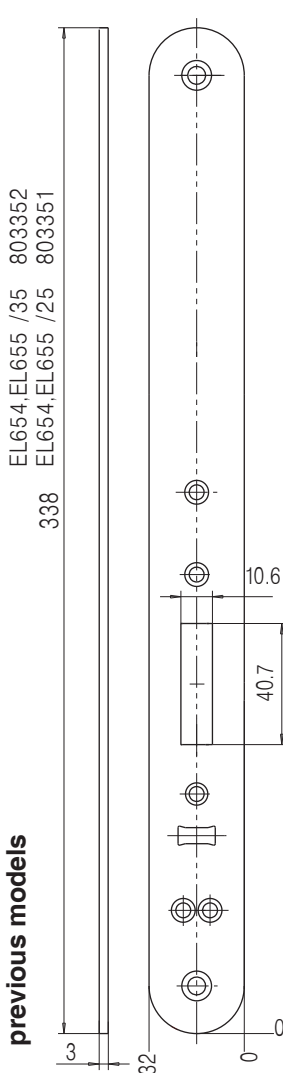

For special profiles

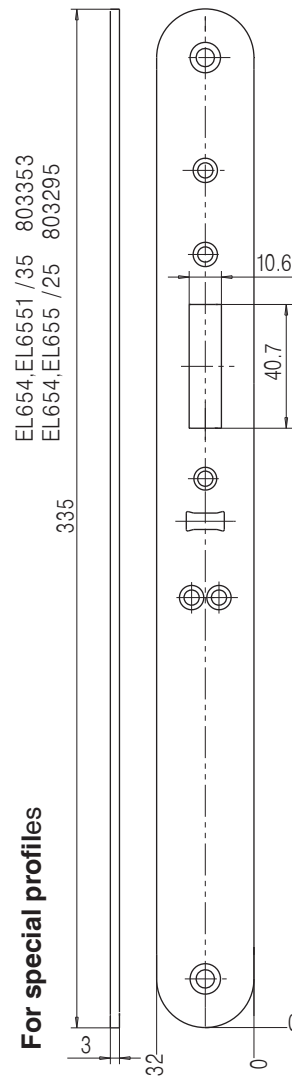

ТЕХНИЧЕСКИЕ ДАННЫЕ

ПО-РУССКИ

| | |
|---|--|
| Рабочее напряжение: | 12 – 24 В пост. (+15%) стаб. |
| Ток: | нормальный 150 мА холостого хода 70 мА макс. 750 мА |
| Реле: | макс. 0,8 А 30 В пост./ перем. резист.20 Ватт |
| Рабочая температура: | -20° - +60°С |
| Задержка открывания: | Задержка выставляется в устройстве управления напр. Блок управления EA470, карточный считыватель и т.д.) |
| Выход ригеля: | 22 мм |
| Бэксэт (Расстояние от передней планки до середины цилиндра): | 25, 35 мм |
| Передняя планка: | 25 мм (EL654) 28 мм (EL655) |
| Передняя планка для деревянных дверей и для специальных профилей: | 32 мм |
| Дверной зазор: | 2 – 5,5 мм (между передней и запорной планками) |
| Выводы индикации: | - ригель повышенной надёжности снаружи - ригель повышенной надёжности внутри - дополнительный замок закрыт / открыт - дверь закрыта / открыта |
| Блок управления: | EA470 |
| Кабель: | EA216 (6 м), EA226 (10 м) |
| Макс. длина кабеля: | 50 м (общая), 10 м (шлейф) |
| Запорная планка: | EA300 803677 плоская планка + 803711 магнит 804811 плоская планка + 803711 магнит |

Корпуса замков ABLOY® EL654 / EL655 и блок управления ABLOY® EA470 это сертифицированная продукция технологии высокоинтеллектуального открывания - Hi-O Technology™ - концерна ASSA ABLOY.

Hi-O Technology™

Hi-O (Технология Высокоинтеллектуального Открывания) – это новая стандартизованная технология для защиты и управления дверным оборудованием. Технология Hi-O даёт возможность взаимосвязанности – возможности коммуникации между всеми устройствами, включенными в дверное оборудование. Все устройства имеют встроенный микропроцессор, и могут связываться друг с другом через сеть CAN. Сеть CAN даёт возможность установки plug-and-play, синхронизирует работу двери и следит за оборудованием двери.

Hi-O используется для уменьшения прокладки проводов, увеличения гибкости и упрощения установки нового оборудования на старую дверь. Вследствие её интеллектуальной передачи сообщений, Hi-O также увеличивает защищённость дверного оборудования.

Hi-O соответствует стандарту CiA “Building Door Control” DSP416.

ИНСТРУКЦИИ ПО ПРОКЛАДКЕ КАБЕЛЯ ДЛЯ EL654, EL655

КАБЕЛЬ ДАННЫХ ABLOY EA216, 6 м, 9 x 0.14 мм²

СОГЛАСОВАНИЕ ШИНЫ 120 ом

В сетевой шине необходимо согласовывать линии шины, чтобы избежать передачи наводок. В этом устройстве это выполнено при помощи одного сопротивления. Пожалуйста, обратите внимание на то, что корпус замка сам не включает согласование шины, но если корпус замка установлен вместе с блоком управления EA470, согласование шины может быть выполнено DIP- переключателем в блоке управления.

Примечание! Если включено более одного согласования в сети, это может вызвать проблемы. Допустимо только одно согласующее сопротивление номиналом 120 ом.

УСТАНОВКА ГРУПП

Возможно разделение сетевых устройств на 2 логически независимые группы. Замок выставлен для группы 1, когда разъём с петлёй не подключен.

Когда разъём с петлёй подключен, замок относится к группе 2.

Примечание! Когда EL654/EL655 выставлен как один (без дополнительного замка) в группе 2, синий провод в разъёме с петлёй должен быть перерезан.

СОЕДИНЕНИЕ МЕЖДУ EL654/EL655 И ДОПОЛНИТЕЛЬНЫМ КОРПУСОМ ЗАМКА

Возможно подключить EL654/EL655 совместно с корпусами замков EL480, EL482, EL402 и EL490.

Подключение следует осуществлять, используя соединительные кабели ABLOY EA235 или EA236, в зависимости от типа корпуса (см. стр.9).

Дополнительный корпус замка активируется при помощи разъёма конфигурации (разъёма с петлёй), а именно:

- Подключите разъём с петлёй к кабелю замка EL654/EL655 (3- пиновый AMP разъём).
- Отключите питание от замка EL654/EL655

Примечание! Питание нужно выключать каждый раз, когда активируется новый корпус замка EL654/EL655.

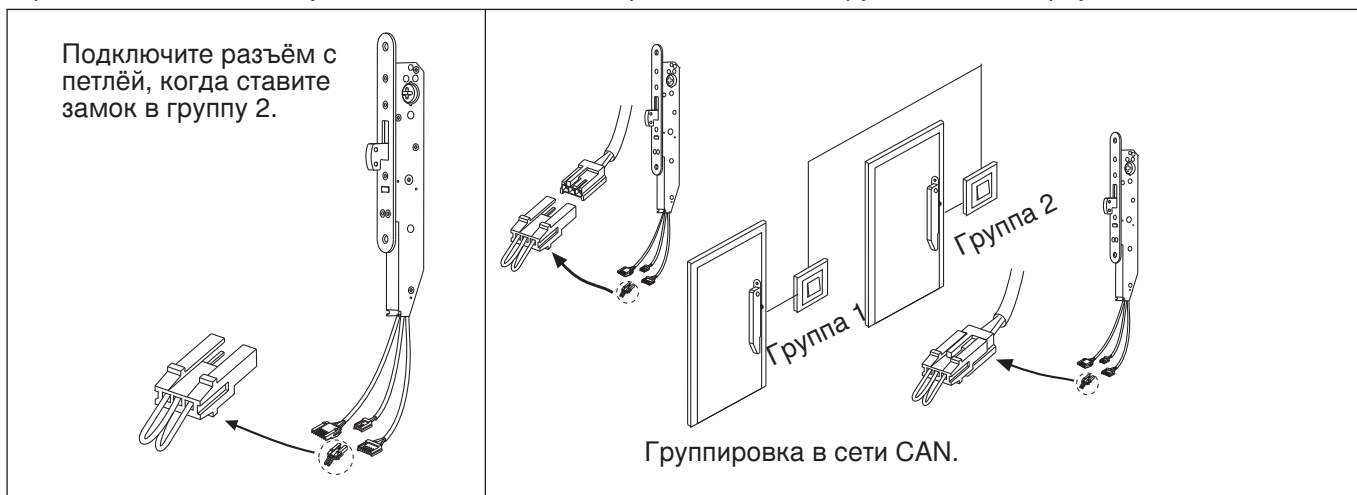

СОЕДИНИТЕЛЬНЫЕ КАБЕЛИ EL654, EL655

КАБЕЛЬ EA236 -EL654, EL655 <=> EL402, EL480, EL482

КАБЕЛЬ EA235 -EL654, EL655 <=> EL490

Соединения между EL654 / EL655 и EL402 / EL480 / EL482

EL654, EL655

EL402, EL480, EL482

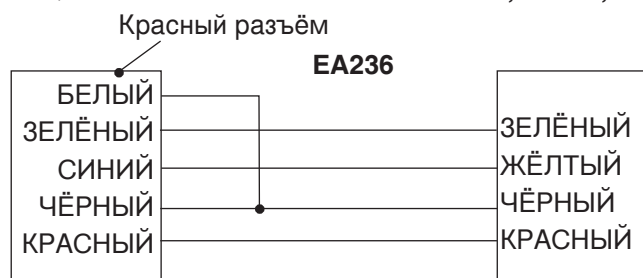

Соединения между EL654/EL655 и EL490

EL654, EL655

EL490



Соединения между EL654/EL655 и старым моторным замком 8329

EL654, EL655

8329





СХЕМА ПОДКЛЮЧЕНИЯ EL654, EL655

Подключение к сети осуществляется четырьмя проводами, два провода идут к сетевой шине и два провода к питанию. Пожалуйста используйте с замком кабель CAN ABLOY® EA216 (9 x 0.14 мм²).



СХЕМА ПОДКЛЮЧЕНИЯ

EA470 - EL654/EL655

Зелёный и жёлтый провода кабеля EA216 следует подключить к клеммам 1 & 2 или 19 & 20.

- При подключении к контактам 1 & 2:

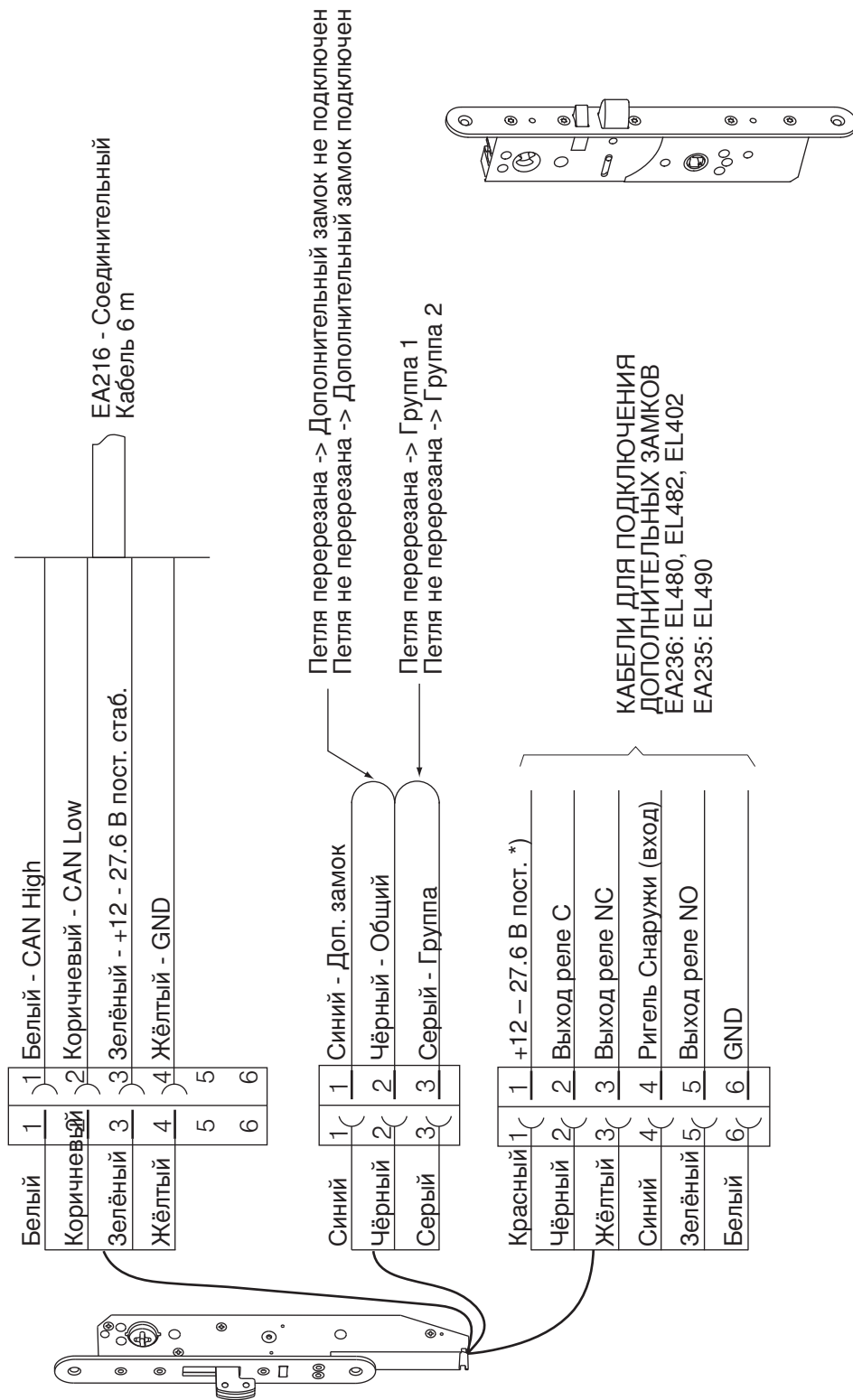
* Убедитесь что полярность правильная и напряжение +12 – 27,6В (EL654).

* Не используйте переменное напряжение!

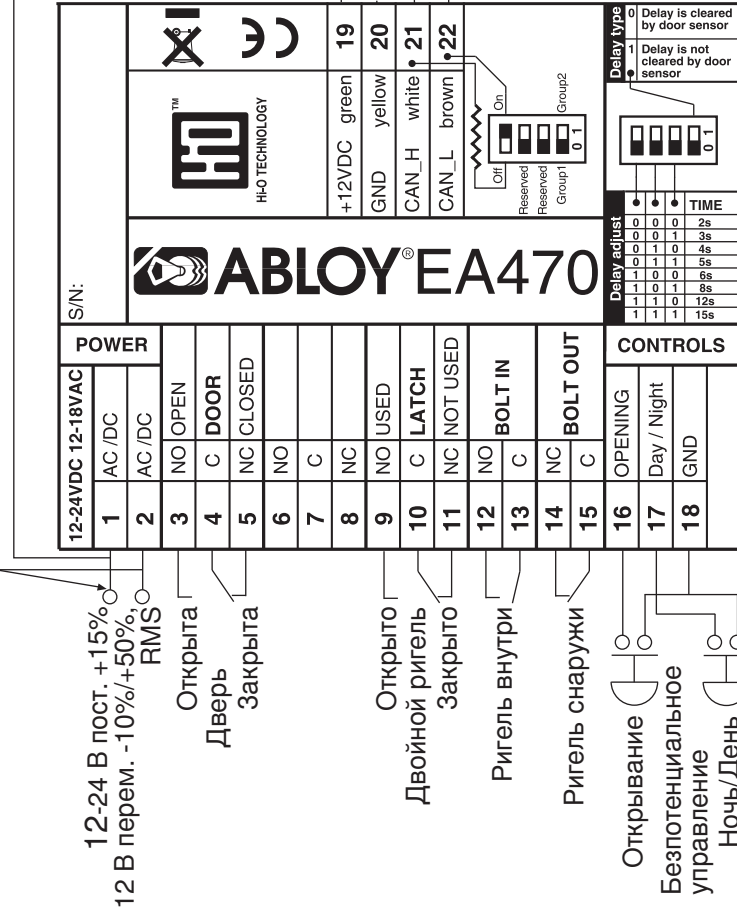

Зелёный и жёлтый провода от кабеля EA216 можно подключить к клеммам 1 & 2 или 19 & 20.

- При подключении к клеммам 19 & 20.

* Питание только одного корпуса EL654/EL655, к которому при необходимости можно подключить дополнительный корпус замка EL480, EL482, EL402, EL490. Иначе, пожалуйста, используйте клеммы 1 & 2.

* Питание для корпуса замка 12В.

Кабель подключения

ABLOY EA216

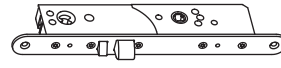
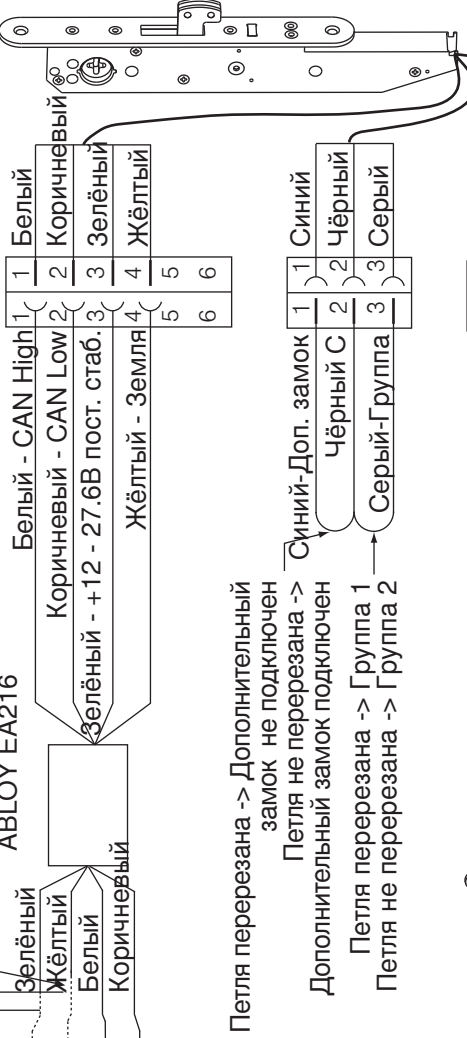

Кабели для доп. замков

EA236: EL480,

EL482, EL402

EA235: EL490

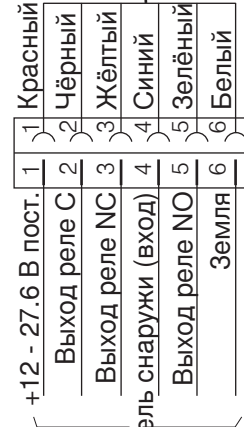

Задержка (Dip 1-3)

Можно выставлять между 2 – 15 сек

Согласование шин 120 ом (Dip1)

0: Резистор не подключен
1: Резистор подключен (установка по умолчанию)

Группы (Dip4)

0: Корпус замка в группе 1
1: Корпус замка в группе 2

Сброс задержки (Dip)

0: Задержка сбрасывается от дверного сенсора
1: Дверной сенсор не влияет на задержку

ПЕРЕДНИЕ ПЛАНКИ

Стандартные передние планки:

- EL654 25мм бэксэт (расстояние от передней планки до середины цилиндра) - 802395
- EL654 35мм бэксэт - 802970
- EL655 25мм бэксэт - 803180
- EL655 35мм бэксэт - 803181

Передние планки для деревянных дверей и спец.профилей

- 25мм бэксэт - 803295
- 35мм бэксэт - 803353

Примечание! Специальный шаблон врезки

Ремонтные передние планки (закрывать врезки 8349/8350)

- 25 мм бэксэт - 803351
- 35 мм бэксэт - 803352

Примечание!
Короткий винт

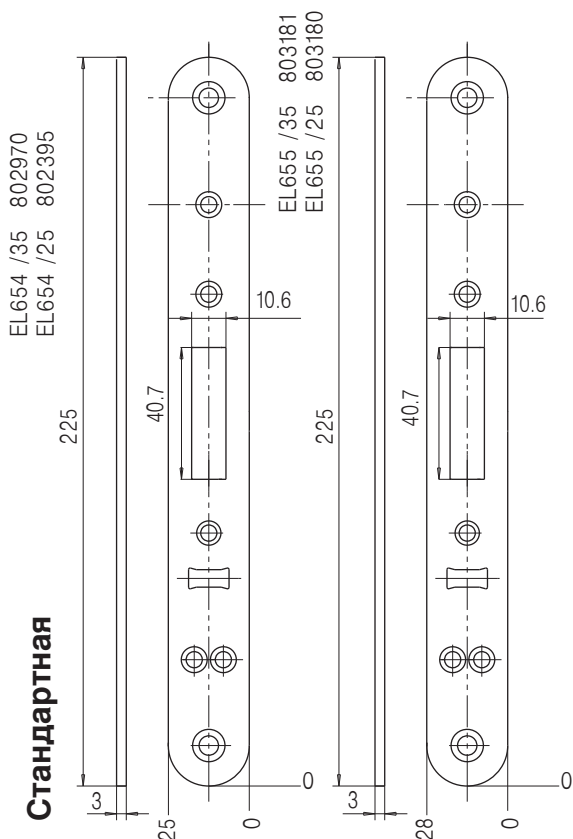
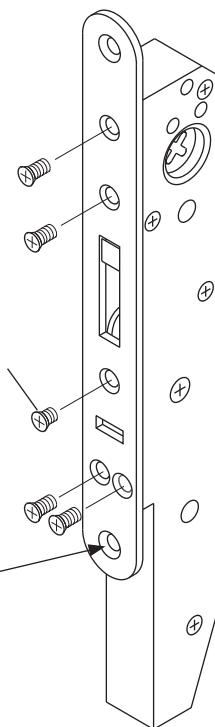
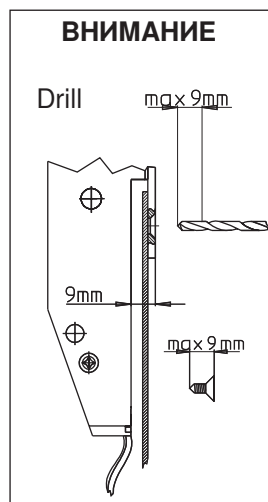

Ремонтная передняя планка для предыдущих

EL654, EL655 /35 803352
EL654, EL655 /25 803351

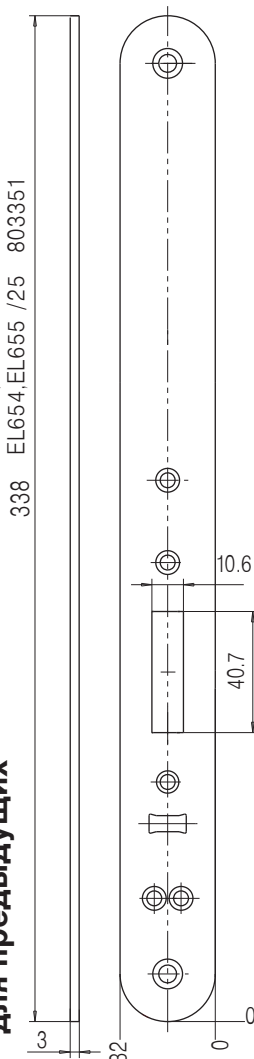

Для специальных профилей

EL654, EL6551 /35 803353
EL654, EL655 /25 803295

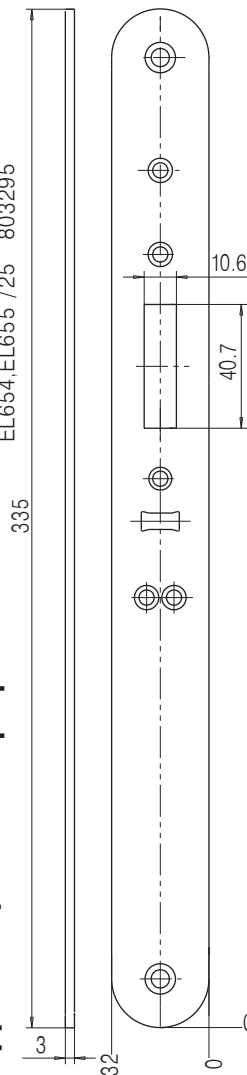

MONTERING AV VRED (EL654)

STÄLL LÅSET I UPPLÅST LÄGE.

1. Ställ cylinderroddaren enligt bilden (markeringen skall peka diagonalt mot övre bakre hörnet)
2. Sätt vredmedbringarens förlängningsdel enligt bilden,
3. Och montera den diagonalt i cylinderroddaren.
4. Montera vredmedbringaren
5. Montera medbringarbrickan

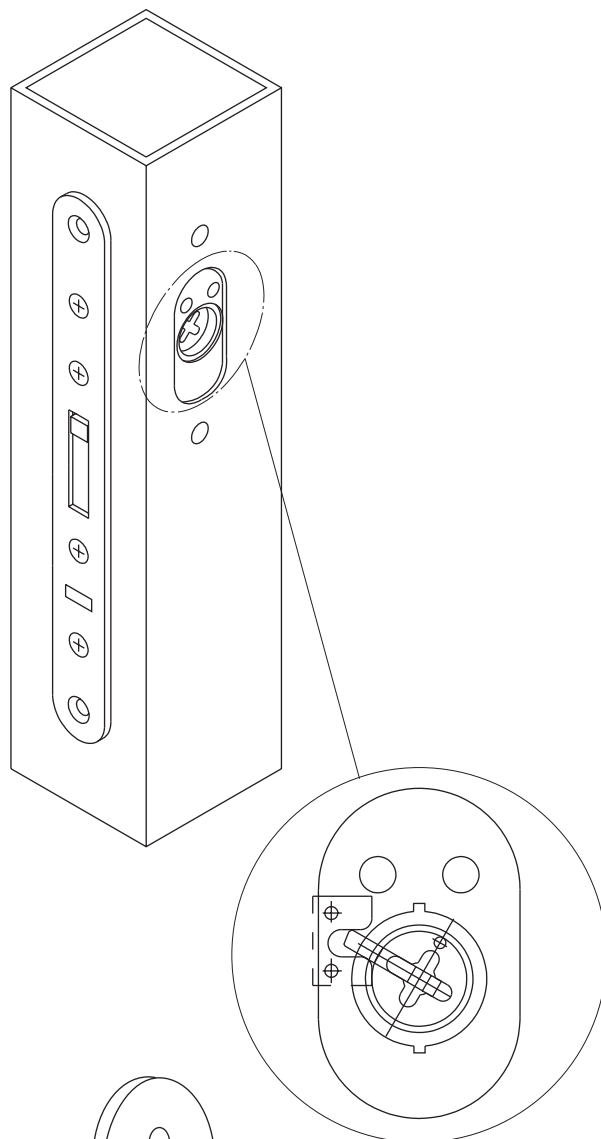

CYLINDER / THUMBTURN INSTALLATION (EL654)

INSTALLATION OF THUMBTURN

Set lock case in open position.

1. Turn cylinder follower as shown in the figure (mark pointing diagonally upper back corner).
2. Turn thumbturn tailpiece extension as shown in the figure, and
3. set it diagonally into the cylinder follower.
4. Install thumbturn tailpiece.
5. Install tailpiece plate.

МОНТАЖ ЦИЛИНДРА / ПОВОРОТНОЙ КНОПКИ (EL654)

МОНТАЖ ПОВОРОТНОЙ КНОПКИ

Выставьте замок в открытое положение

1. Поверните рычаг цилиндра, как показано на рисунке (стрелка, указывающая диагонально верхний задний угол).
2. Поверните удлинитель поводка поворотной кнопки, как показано на рисунке и
3. установите его диагонально в рычаг цилиндра.
4. Установите удлинитель поворотной кнопки
5. Установите пластину поводка.

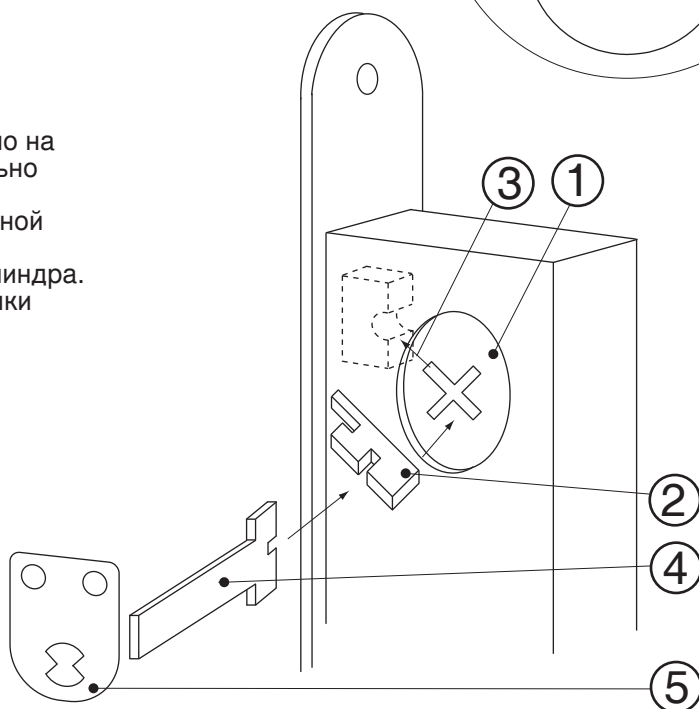

INSTALLATION SLUTBLECK EA300
INSTALLATION STRIKER PLATE EA300
МОНТАЖ ЗАПОРНОЙ ПЛАНКИ EA300

När fästmuttrar används.

When using cage nuts.

Когда используются спец.
гайки.

8410 MIKROBRYT

8410 MICRO
SWITCH KEEP

8410 КОРПУС С
МИКРОПЕРЕКЛЮЧАТЕЛЕМ

När fästmuttrar används.

When using cage nuts.

Когда используются спец.
гайки.

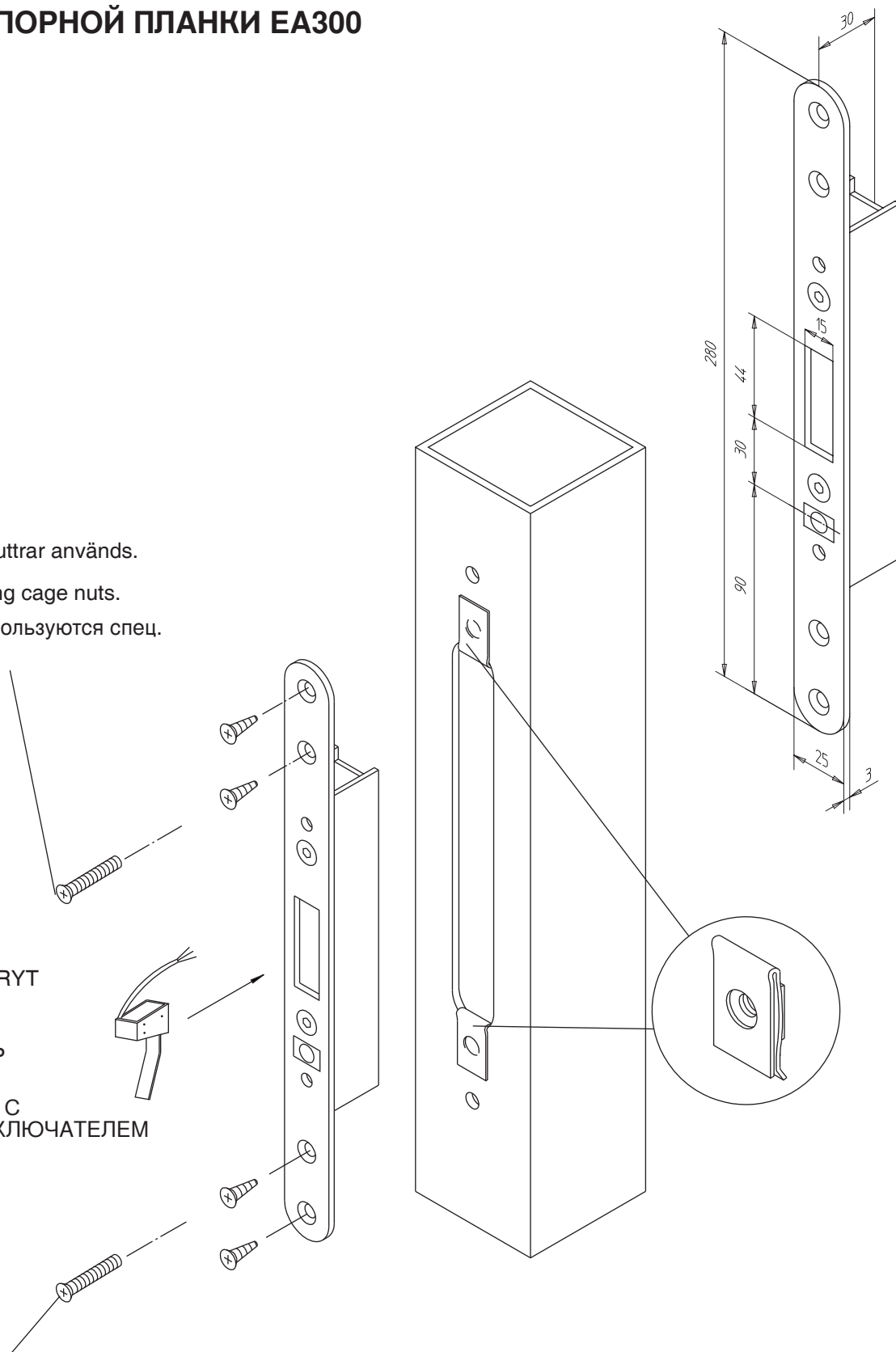

EL654/lång stolpe, se sidan 11
 OVAL cylinder + 6412/6415
 EL654/long forend see page 11
 OVAL cylinder + 6412/6415
 EL654/длинная передняя планка см. стр.11
 ОВАЛЬНЫЙ цилиндр + 6412/6415

EL654/standard stolpe, se sidan 11
 OVAL cylinder + 6412/6415
 EL654/standard forend see page 11
 OVAL cylinder + 6412/6415
 EL654/ стандартная передняя планка см. стр. 11
 ОВАЛЬНЫЙ цилиндр + 6412/6415

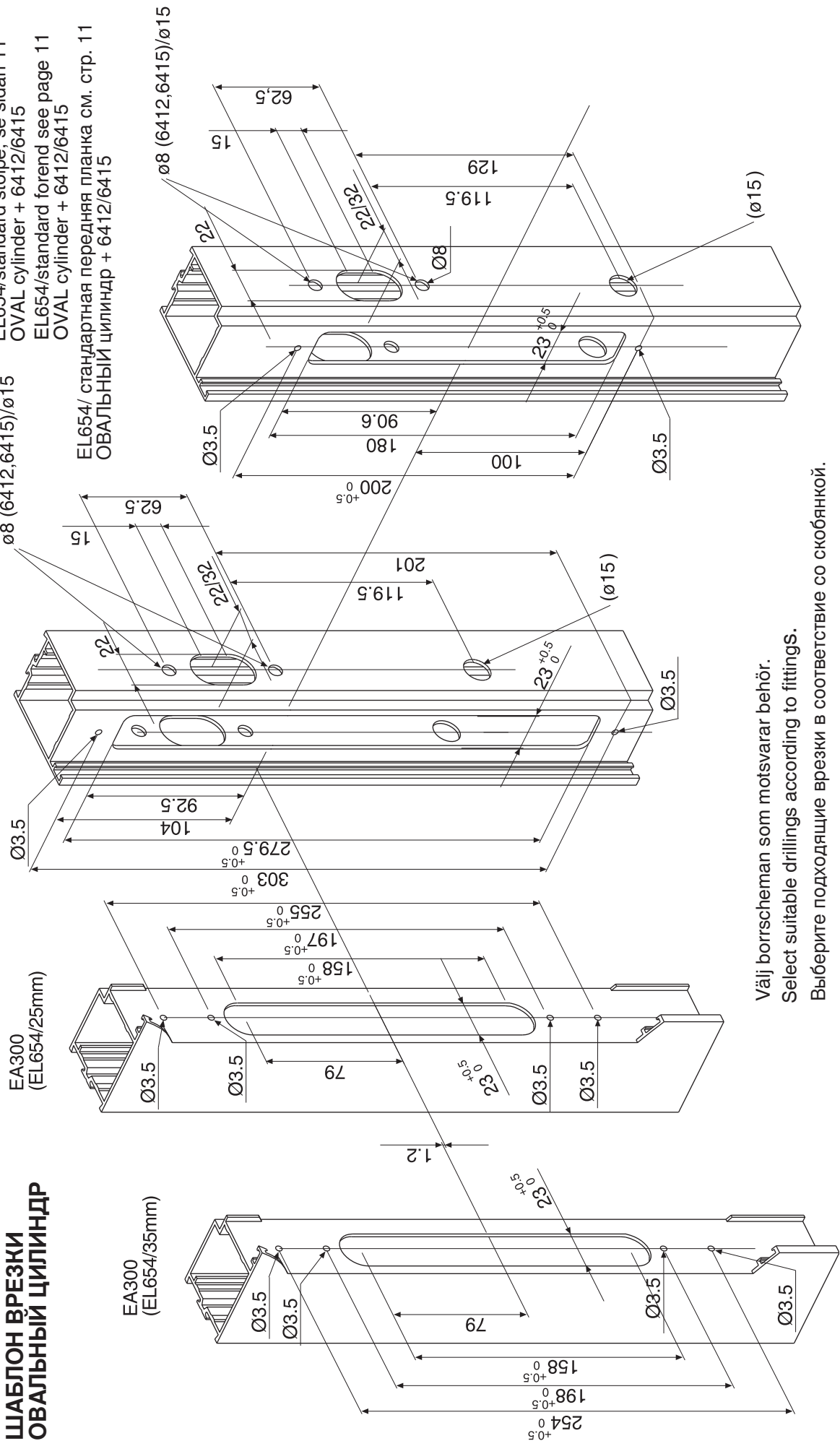

Välj borrserman som motsvarar behör.
 Select suitable drillings according to fittings.
 Выберите подходящие врезки в соответствии со скобянкой.

EL655/standard stolpe, se sidan 11
 CY065
 EL655/standard forend see page 11
 CY065
 EL655/ стандартная передняя планка см.стр. 11
 CY065

EA300
 (EL655/25mm)

BORRSHEMA
FINSKA CYLINDER
DRILLING SCHEME
FINISH CYLINDER
СХЕМА ВРЕЗКИ
ФИНСКИЙ ЦИЛИНДР

EL655/standard stolpe, se sidan 11
 CY064
 EL655/standard forend see page 11
 CY064
 EL655/ стандартная передняя планка
 см.стр. 11
 CY064

EA300
 (EL655/35mm)

EL655/standard stolpe, se sidan 11
 CY063
 EL655/standard forend see page 11
 CY063
 EL655/ стандартная передняя планка
 см.стр. 11
 CY063

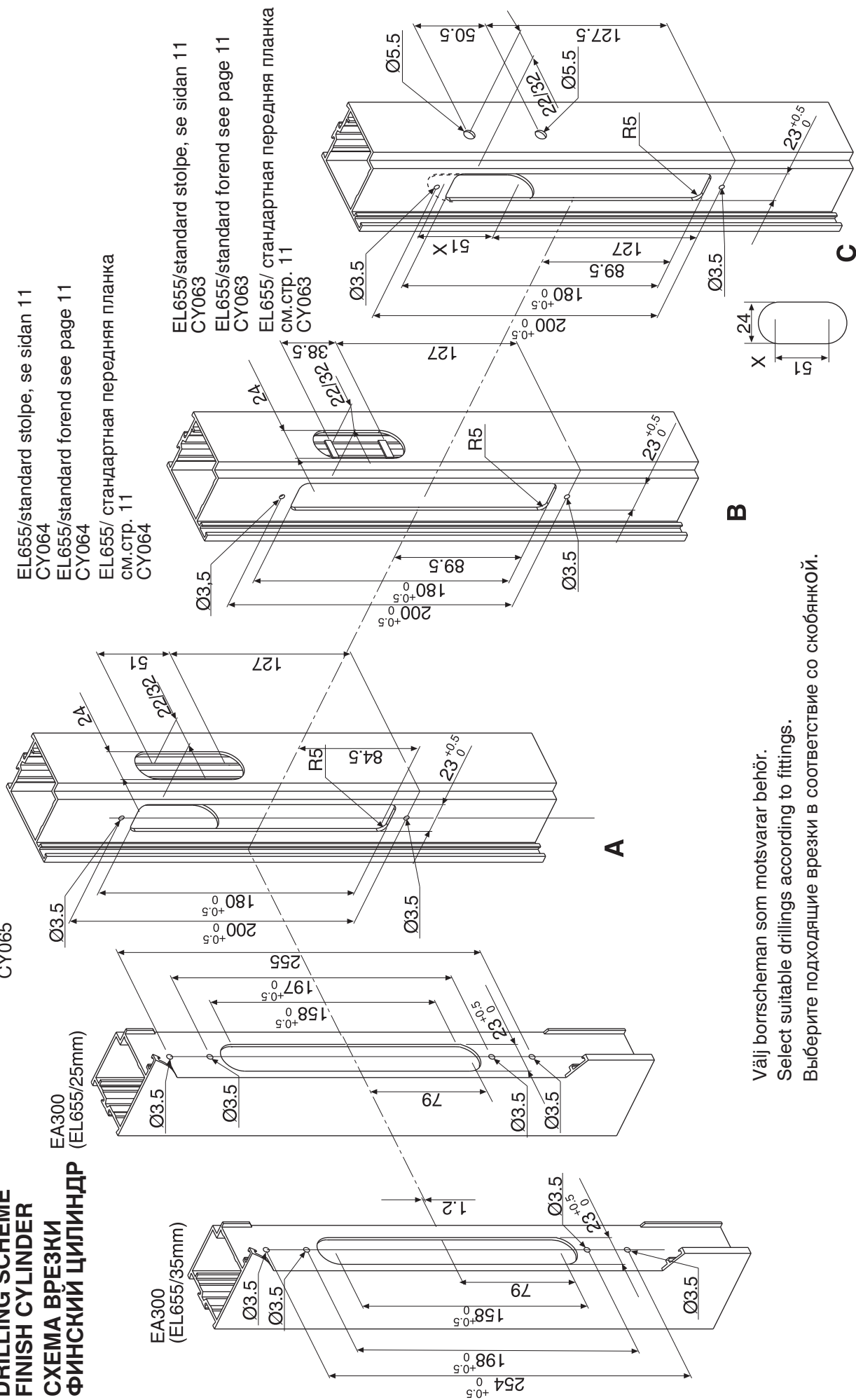

Välj borrscheman som motsvarar behör.
 Select suitable drillings according to fittings.
 Выберите подходящие врезки в соответствии со скобянкой.

**EL654, EL655
EA300**

ABLOY®
BORRSHEMA
FFINNSKA CYLINDER
DRILLING SCHEME
FINNISH CYLINDER
СХЕМА ВРЕЗКИ
ФИНСКИЙ ЦИЛИНДР

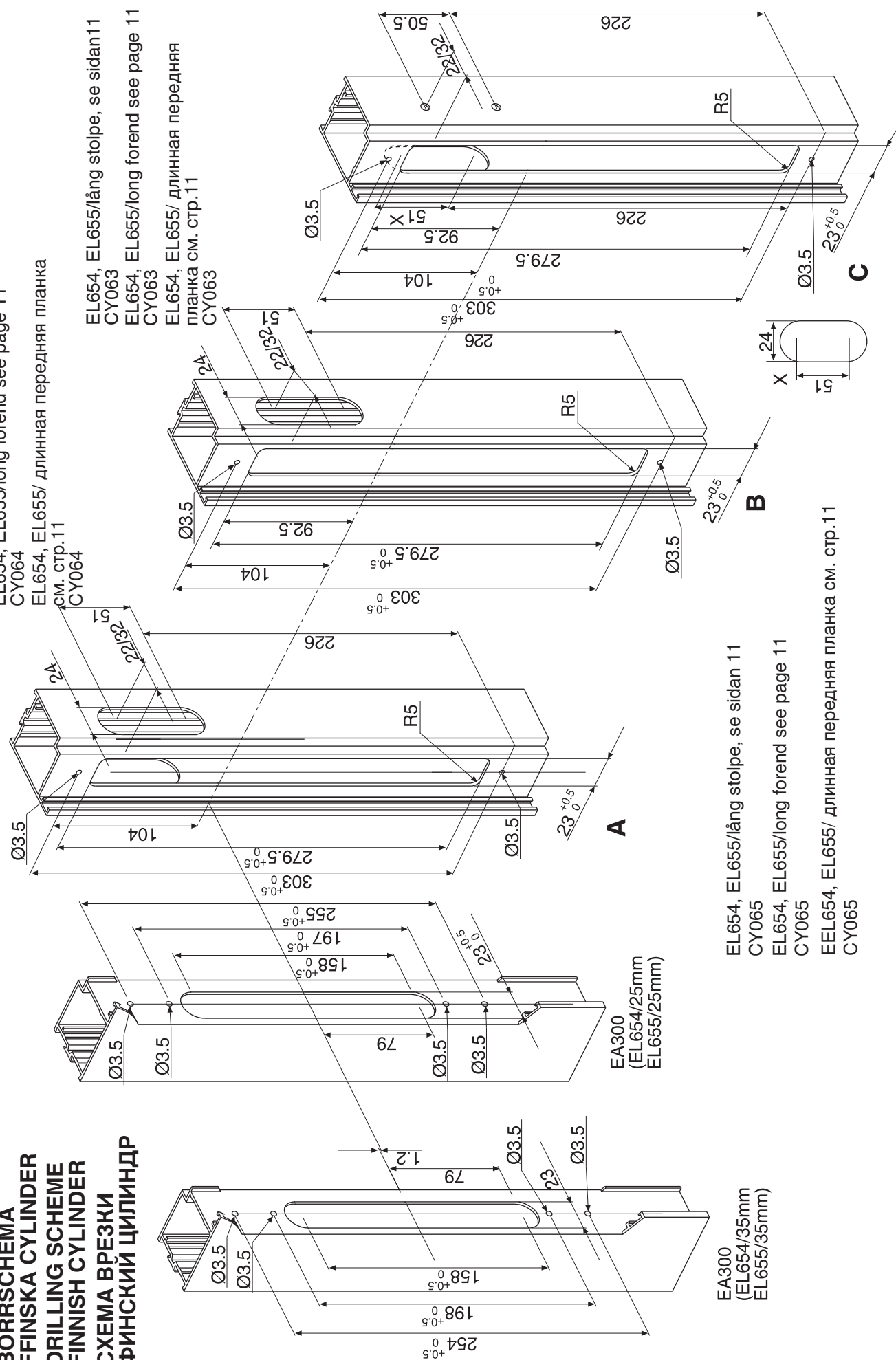

EL654, EL655/lång stolpe, se sidan 11
 CY064
 EL654, EL655/long forend see page 11
 CY064

EL654, EL655/ длинная передняя планка
 см. стр.11
 CY064

EL654, EL655/lång stolpe, se sidan 11
 CY063
 EL654, EL655/long forend see page 11
 CY063
 EL654, EL655/ длинная передняя
 планка см. стр.11
 CY063

EL654, EL655/lång stolpe, se sidan 11
 CY065
 EL654, EL655/long forend see page 11
 CY065
 EL654, EL655/ длинная передняя планка см. стр.11
 CY065

EL654

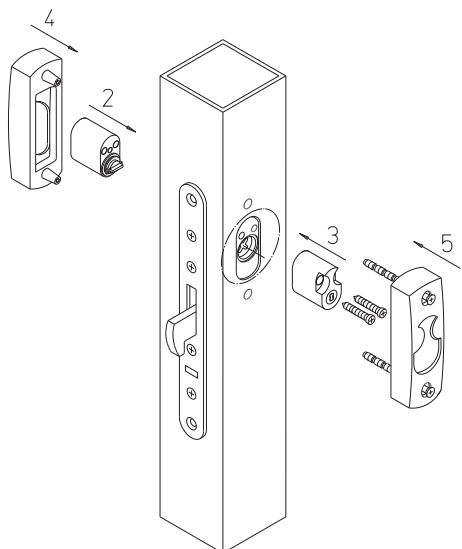

EL654

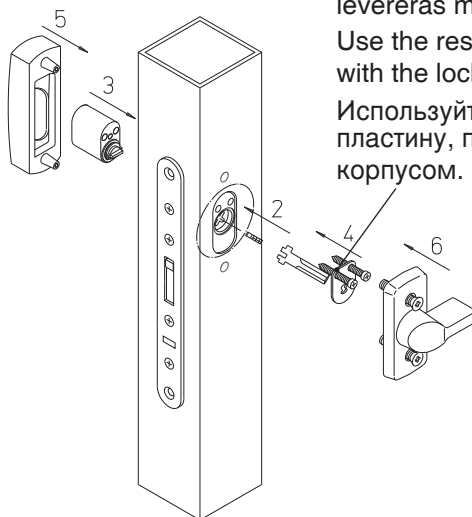

Använd begränsningsbrikan som levereras med låset.
Use the restricting plate delivered with the lock.
Используйте ограничительную пластину, поставляемую с корпусом.

EL654

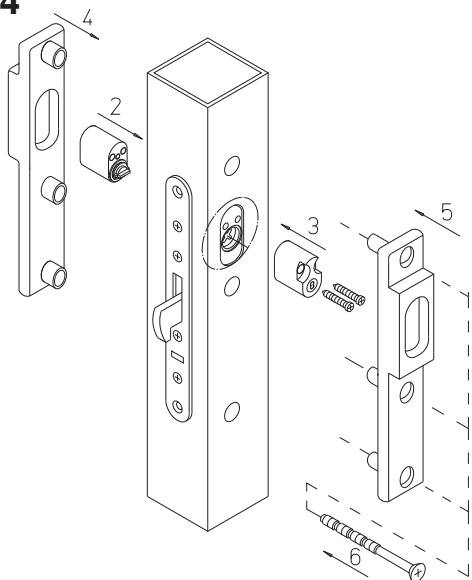

EL655

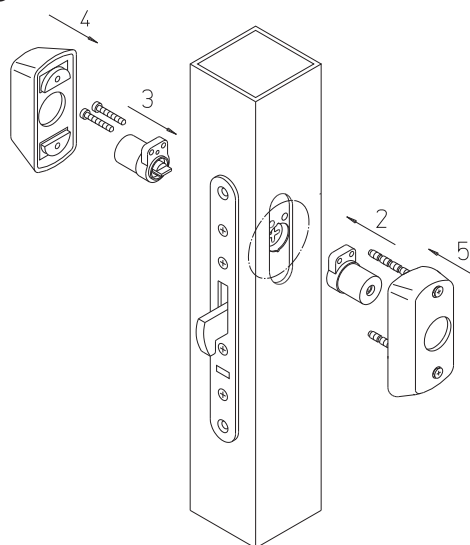

EL655

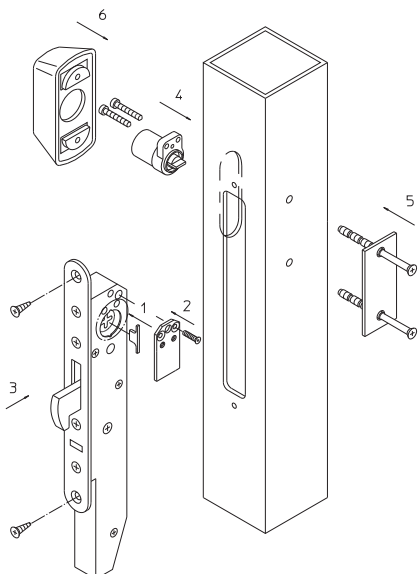

EL655

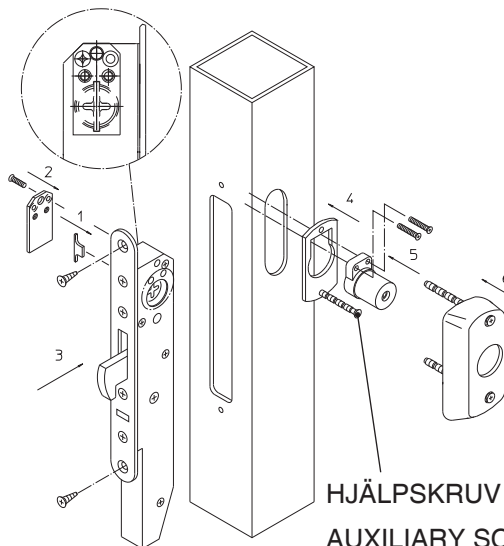

HJÄLPSKRUV
AUXILIARY SCREW
ДОПОЛНИТЕЛЬНЫЙ ВИНТ

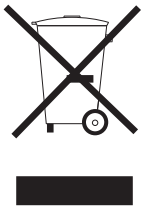

Denna produkt innehåller material, bland annat elektronikkomponenter, som behöver specialåtervinning. När produkten avställs, demontera den och sortera och återvinn de olika material enligt den gällande återvinningsinstruktionen.

This product contains materials, such as electronics, which require specialist recycling techniques. When the product is taken out of use, disassemble it and sort and recycle the different materials as per valid recycling instructions.

Часть материалов, такие как электронные компоненты, требуют специальной технологии переработки. Когда изделие снято с эксплуатации, разберите его, отсортируйте и перерабатывайте различные материалы в соответствии с действующими инструкциями по их переработке.

STR/13.04.2010/mD

Vi förbehåller oss rätten att vidareutveckla våra produkter utan föregående avisering.

We reserve the right to make alterations to the products described in this leaflet.

Мы оставляем за собой право внесения изменений в изделие, описанное в данном буклете.

Nimike
952033
Päiväys
04/2010



www.abloy.com

Abloy Oy
Wahlforssinkatu 20
P.O. Box 108
FI-80101 JOENSUU
FINLAND
Tel. +358 20 599 2501
Fax +358 20 599 2209

